



# SV4800

# Kraftvoll, schnell & kalibertreu

## Das Einsatzgebiet

Die SV4800 von TIPPER TIE ist das ideale Clipsystem für Stangen- und Formprodukte. Alle bekannten Kunststoff-, Faser- und Collagendärme werden schnell und sicher verarbeitet.

Sie verschließt alle Wurstsorten wie Brüh-, Roh- und Kochwurst sowie Formprodukte im Durchmesser von 45 bis 160 mm. Die SV4800 ist das Resultat langjähriger Erfahrung und systematischer Produktentwicklung. Das neue Spreizverdränger-System ermöglicht das Verarbeiten von Schinkenprodukten mit jedem handelsüblichen Kunstdarm bis Kaliber 160 mm. Für luftfreies Lockerfüllen kann die SV4800 optional mit einer Überspreizungs-Vorrichtung für eine Gesamtspreizung bis zu 250 mm ausgerüstet werden.

## Die Technik

Die neu entwickelte Shuttle-Clip-technik (Patent angemeldet) ermöglicht Produktionsgeschwindigkeiten bis zu 120 Port./Min. Die SV4800 ist der weltweit schnellste und zugleich der leiseste Spreizverdränger für U-Clips.

Eine Clipdrucküberwachung verhindert Maschinenschäden bei Fehlmanipulationen. Wird der eingestellte Grenzwert der Schließkraft erreicht, löst das Sicherheitssystem aus und stoppt die Maschine.

Schneller Darmwechsel ohne Bewegen des Clipkopfes. Der «Quick Release» – ein neuer Ausschwenk-Mechanismus für die Darmbremse (Schutzrecht angemeldet) erlaubt einen schnellen Darmwechsel.



Wartung und Stillstandzeiten werden messbar minimiert und erhöhen die Maschinen-Lebensdauer. Das schwenkbare Auslaufband gewährleistet kalibertreue Produkte durch programmierbare und stufenlos regelbare Förderbandgeschwindigkeiten. Die Auslaufband-Höhe kann einfach und schnell dem jeweiligen Produkt angepasst werden.

Das als Option lieferbare Etikettiersystem Tagprint TD 60 bietet die perfekte Grundlage für die konsequente Rückverfolgbarkeit der Produkte. Es gewährleistet die umfassende Kontrolle der kompletten Prozesskette vom Erzeuger bis zum Endverbraucher. Die Etiketten werden während der Produktion bedruckt und mit eingeclippt. Mit dem Aufbringen von verschiedenen Informationen wie z.B. Datum, Gewicht, Logos, Barcode etc. werden die Etiketten zum individuellen Kennzeichnungsträger.



**Shuttle-Clip-Technik: Verdrängen und Clippen – hoch präzise, schnell, kalibertreu und darmschonend.**

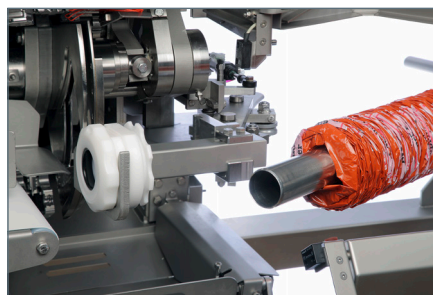

**Quick-Release für einen schnellen Darmwechsel.**

# ... für Ihren Erfolg: Die SV4800



Einfache Bedienung über Touch-Screen.

## Die Steuerung

Die SV4800 überzeugt durch hohe Produktionsgeschwindigkeit von bis zu 120 Takten/Min., leisen Maschinenlauf, kraftvollen und wartungsfreien Servoantrieb mit SPS-Steuerung. Die Geschwindigkeit ist in 6 Stufen auf jedes Produkt individuell anpassbar.

Effiziente Bedienung einfach gemacht: Maschinensteuerung per Touch-Screen, grafische Bedienoberfläche mit praxisnahen Piktogrammen und einfacher Menüstruktur. Parametersätze der Produktprogramme lassen sich selbst erklärend verwalten und speichern. Ein integriertes Überwachungssystem kontrolliert alle Sicherheitsfunktionen und weist auf anstehende Wartungsarbeiten und unkorrekte Maschinenzustände hin.

## Hygiene

Die SV4800 bietet ein Höchstmaß an Wartungs- und Servicefreundlichkeit. Glatte, rostfreie Oberflächen, eine ausgezeichnete Zugänglichkeit aller Bereiche und geneigte horizontale Flächen ermöglichen eine schnelle und hygienische Reinigung. Eine Reinigungsschublade in der unteren Sicherheitsabdeckung,

ein schwenkbares Auslaufband sowie die patentierte «Easy Clean»-Füllrohrkugel sind Konstruktionselemente, die hygieneseitig keine Wünsche offen lassen. Die Steuerung ist in einem geschlossenen, klimatisierten Schaltschrank gegen Feuchtigkeit geschützt.

## Komplettes Clipsystem

Das komplette System von TIPPER TIE: Clipmaschinen, Clips und Schlaufen garantieren eine störungsfreie Produktion und erhöhen die Sicherheit. Legierung, Profil und Maßgenauigkeit machen die TIPPER TIE Clips zu einem Qualitätsprodukt.

Die Schlaufen sind in vielen verschiedenen Farben erhältlich, werden beim Clippen rückstandsfrei vom Trägerband abgelöst. Mit verschiedenen Markierungsarten lassen sich Ihre Produkte individuell kennzeichnen. Farbige Clips oder Schlaufen, geprägte Clips oder eingeclippte Etiketten sind hervorragende Mittel zur Produktidentifizierung.

## Ausstattungsvarianten

- Bandschlaufeneinleger für TeQu-S Schlaufen
- Etikettenspender
- Lockerfüllvorrichtung
- Teleskoplaufband
- Längenportionierung mit optischer Überwachung
- Gesteuerte Darmbremse
- Verlängerungsfüllrohr
- Spulenclips
- Darmendschalter
- Start-Stopp-Schalter am Ende des Laufbandes

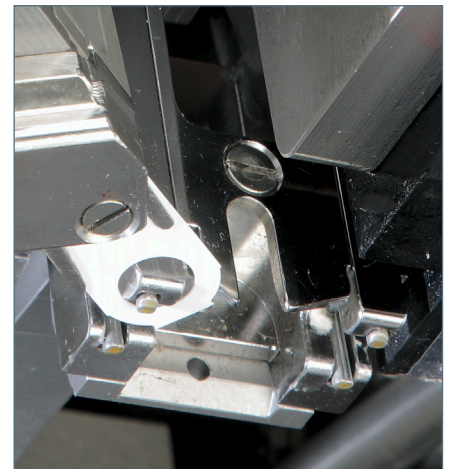

Etiketten-Einleger – zusammen mit dem Clip und der Schlaufe wird das Etikett sicher am Produkt befestigt.

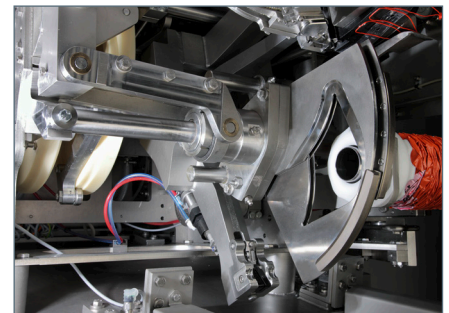

Massives Spreizverdränger-System für Produkte bis Ø160 mm

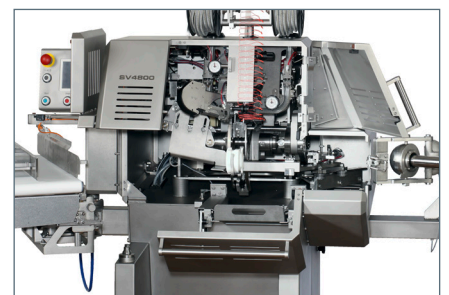

Hygiene-Design – ausgezeichnete Zugänglichkeit aller Bereiche.

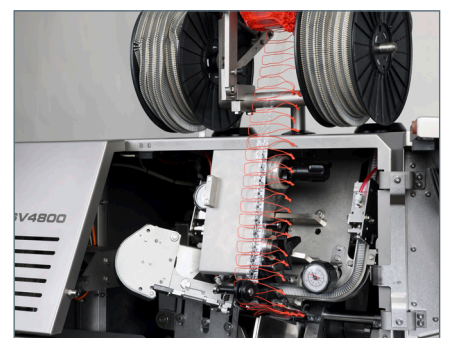

Bandschlaufenzubringer

# Technische Daten

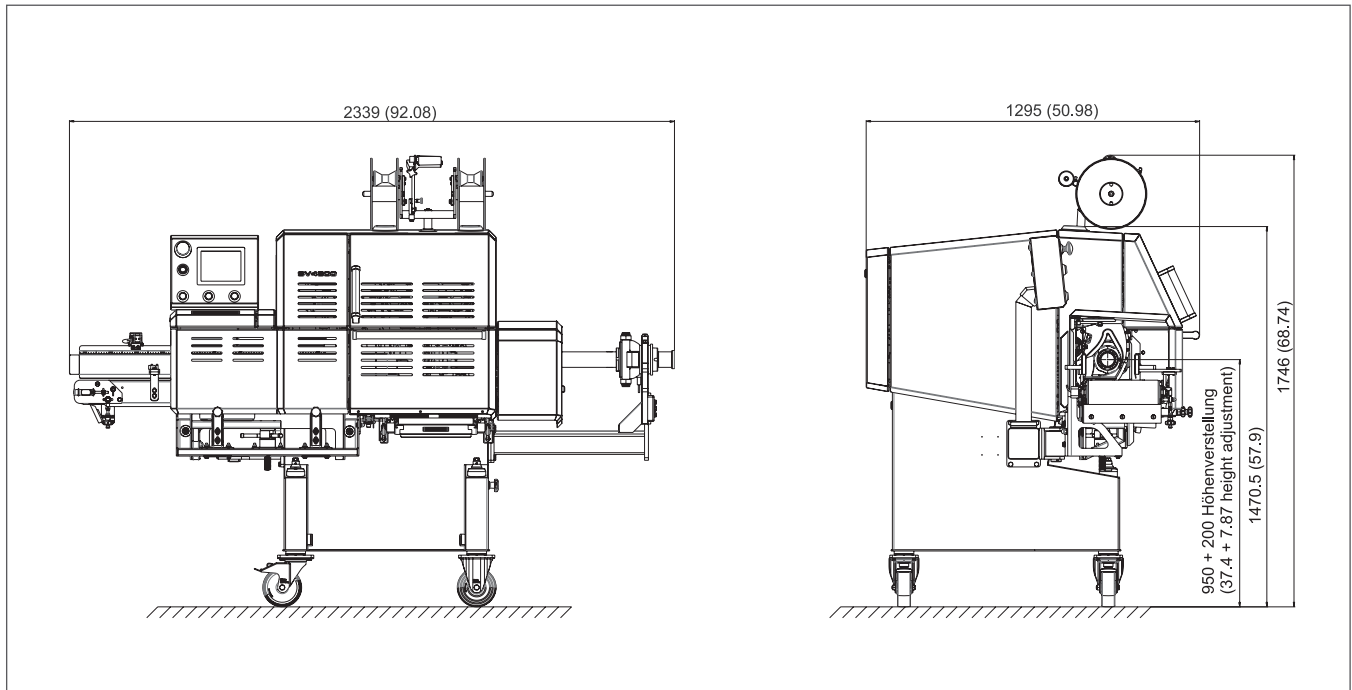

Maße in mm (Zoll)

Breite:	2.339 mm (92,08")
Tiefe:	1.295 mm (50,98")
Höhe:	1.756 mm (69,13")
Anschlussspannung:	3x400 V, 50 oder 60 Hz
Absicherung:	2,8 kW
Schutzart:	IP65
Luftverbrauch:	0,39 m <sup>3</sup> /Takt
Druckluft:	6–7 bar (87–101 psi)
Kaliberbereich:	45–160 mm (2–6,3")
Taktzahl:	bis zu 120 Port./Min
Cliptyp:	E400 Serie
Gesamtspreizung:	250 mm
Schalldruckpegel:	75 L <sub>pA</sub> [dB(A)] (nach EN ISO 11204)
Gewicht:	800 kg (1.763 lbs)



Das komplette System von einem Hersteller: Clipmaschinen, Clips und Schlaufen

TIPPER TIE Inc.  
2000 Lufkin Road  
Apex, NC 27539 USA  
Tel. +1 919 362 8811  
Fax +1 919 362 4839  
infoUS@tippertie.com

TIPPER TIE TECHNOPACK GmbH  
Otto-Hahn-Strasse 5  
21509 Glinde/Germany  
Tel. +49 40 72 77 04 0  
Fax +49 40 72 77 04 100  
infoDE@tippertie.com

TIPPER TIE ALPINA GmbH  
Waldau 1  
9230 Flawil/Switzerland  
Tel. +41 71 388 63 63  
Fax +41 71 388 63 00  
infoCH@tippertie.com

Technische Änderungen vorbehalten 12.12

**TIPPER TIE**™  
SOLUTIONS THAT WORK. A DOVER COMPANY